

Ersatzteilliste-Explosionszeichnung

Wärmevitrine HOT VARIO

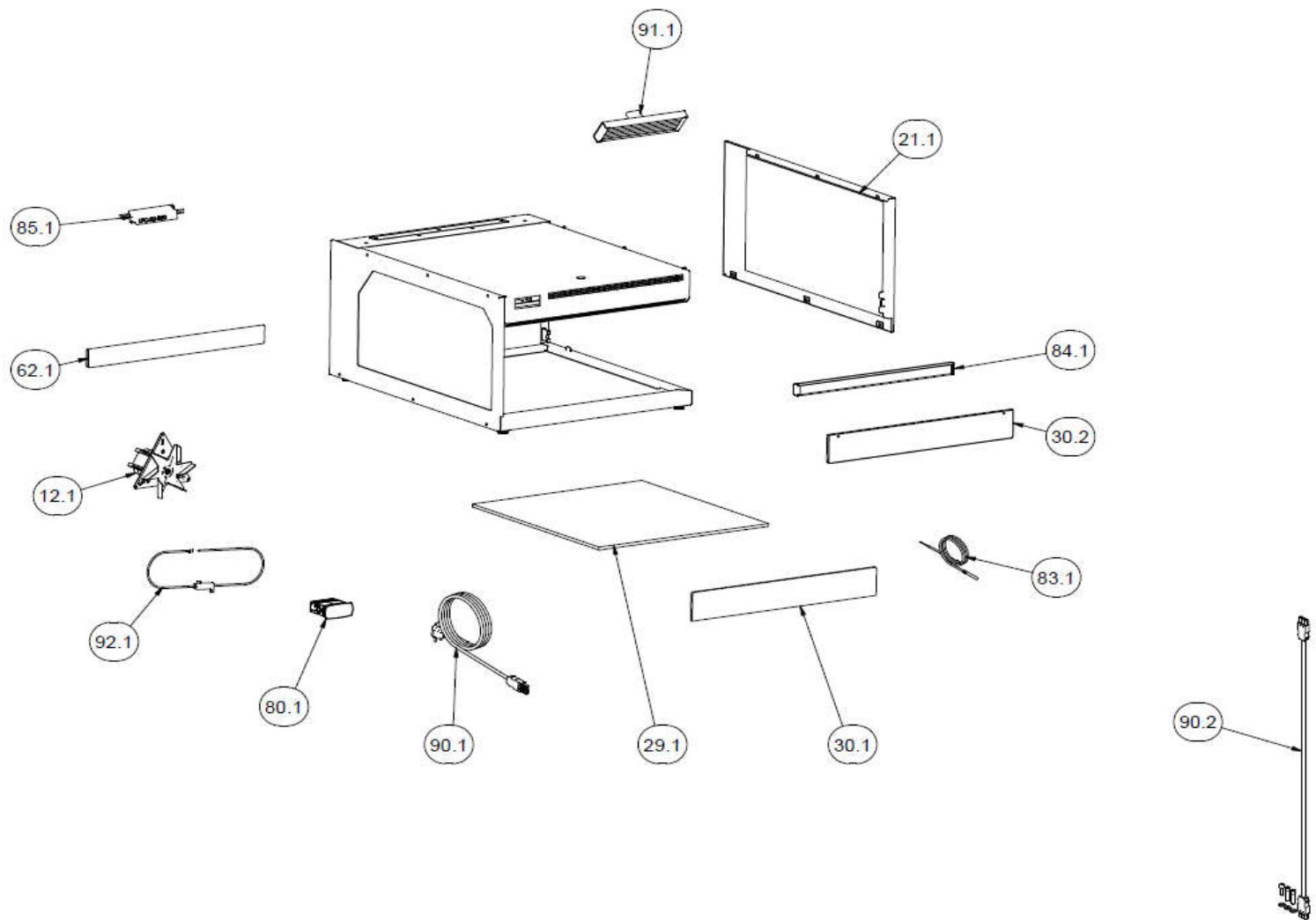



Hot Vario 1
EU535660

12.1	EK017374	Radiallüfter	für Hot Vario
21.1	EK018608	Seitenglas für Hot Vario	ABM: 632 x 323 x 16 mm
29.1	EK017467	Schwarzglas für Hot Vario	ABM: 512 x 573 x 8 mm
30.1	EK018661	Prallglas für Hot Vario	ABM: 556 x 80 x 6 mm
30.2	EK018662	Prallglas für Hot Vario	ABM: 558 x 80 x 8 mm
62.1	87015631	Warenstopper für Hot Vario	
80.1	EK018056	Kühlstellenregler IJ Food Small Cold	
83.1	EK000811	Kabeltemperaturfühler mit Silikon-Leitung	
84.1	EK002951	LED-Wärmevitriolenleuchte	Länge 470 mm
85.1	00720626	LED-Stromversorger 9,42V 350mA	LPC-20-350
90.1	EK012265	Anschlusskabel vorkonfektioniert Länge 3m, schwarz	
90.2	87016086	VerbindungsKit	für Hot Vario
91.1	00721349	Quarzelementstrahler 650 Watt	mit Sockel und Schraubklemme
92.1	EK018382	Drahtwiderstand 270 Ohm / 50W komplett	für Hot Vario

Finanzen / Service
28307 Bremen
Thalendorststraße 15
Tel.+49 421 48557-0
Fax+49 421 488650
bremen@nordcap.de

Vertrieb Ost
12681 Berlin
Wolfener Straße 32/34, Haus K
Tel.+49 30 936684-0
Fax+49 30 936684-44
berlin@nordcap.de

Vertrieb West
40699 Erkrath
Max-Planck-Straße 30
Tel.+49 211 540054-0
Fax+49 211 540054-54
erkrath@nordcap.de

Vertrieb Nord
21079 Hamburg
Großmoorbogen 5
Tel.+49 40 766183-0
Fax+49 40 770799
hamburg@nordcap.de

Vertrieb Süd
55218 Ingelheim
Hermann-Bopp-Straße 4
Tel.+49 6132 7101-0
Fax+49 6132 7101-20
ingelheim@nordcap.de



www.nordcap.de